

MECANIQUE ET ENGRENAGE MODERNES

Service renseignements commerciaux

Siège social et usine

15 av. Barthélemy Thimonnier - BP 25

Z.I Le minaret

69641-CALUIRE CEDEX - France

24450 - LA COQUILLE

Tel : 00 33 (0)4 78 23 98 54

Tel : 00 33 (0)5 53 52 85 48

Fax : 00 33 (0)4 78 23 07 17

Fax : 00 33 (0)5 53 52 05 84

COBRA STAR 100 - 150

MODULARITA NA USPOKOJENIE VAŠICH POTRIEB

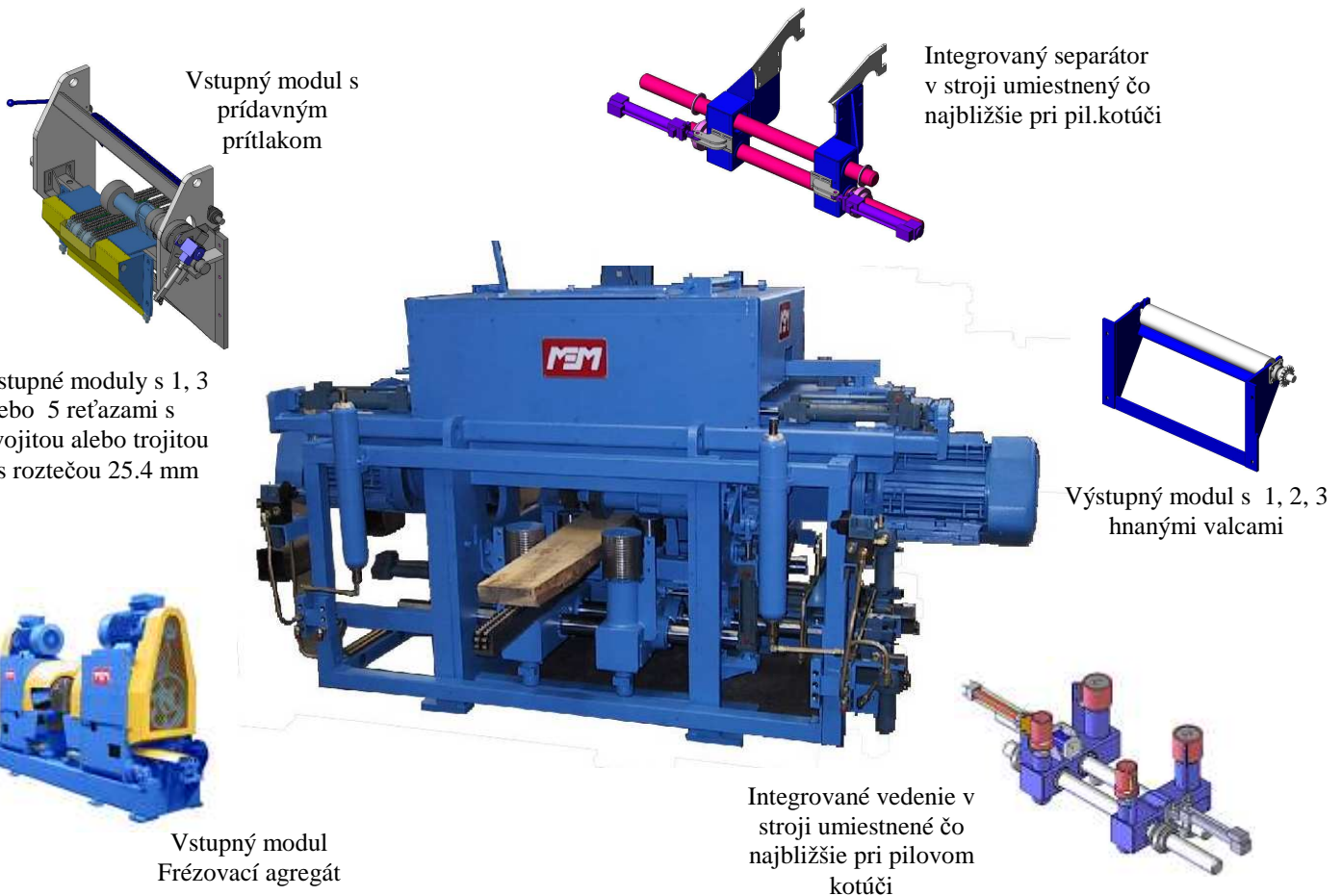

Tento model omietacej píly s kotúčovými píliami patrí k výrobkom rady COBRA a používa technológiu pílenia s posunom do rezu v smere otáčania pilových kotúčov. Pilové kotúče sú umiestnené zhora. Oceľová konštrukcia z pevných profilov je zhotovená tak, aby sa dali k nej prídružiť ďalšie moduly na vstupe a výstupe. Umožňuje integráciu jedného vedenia a jedného nožového separátora. Je vybavená dvoma pilovými púzdrami, ktoré umožňujú montáž 2 až 6 nezávisle prestaviteľných pilových kotúčov.

Typ stroja :	STAR 100	STAR 150
Rezná výška :	15 až 100 mm	15 až 150 mm
Rezná šírka :	1000mm alebo 850 s	integrovaným vedením
Min.dĺžka drevnej hmoty :	960 mm	960 mm
Priemer pilových kotúčov :	480 mm	580 mm

Site Internet : <http://www.memwood.com> - E-mail : contact@membois.fr

COBRA STAR 100 - 150

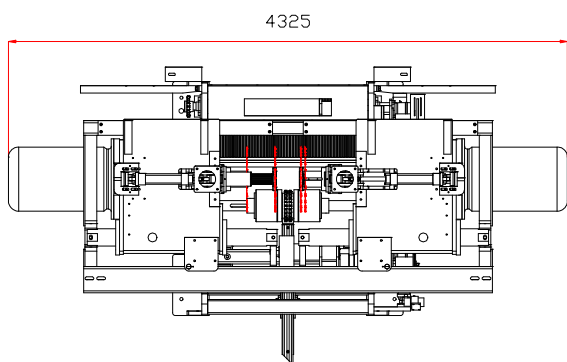
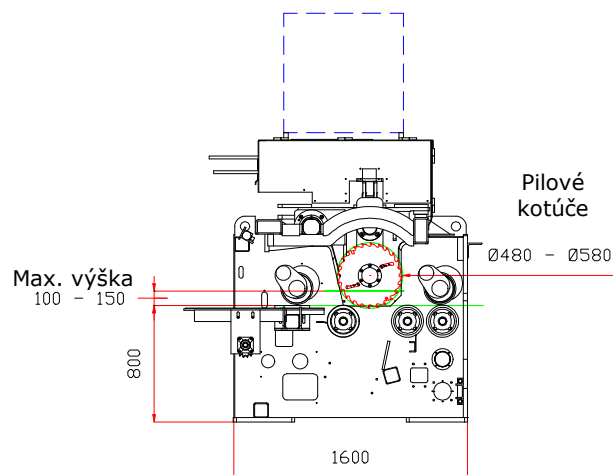
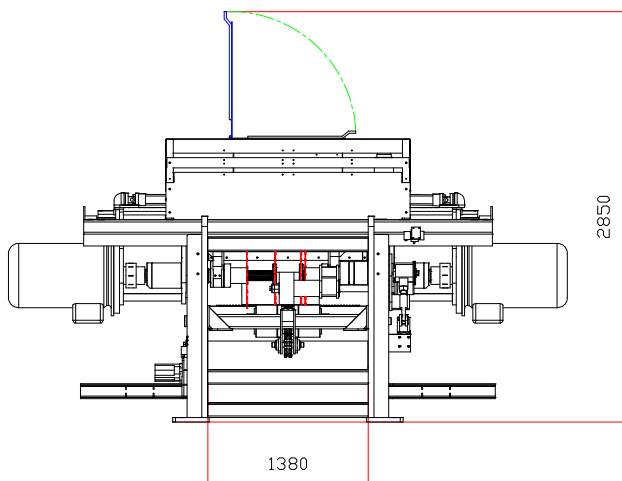

Kóty sú v milimetroch

Príklad zostavy pilových púzdiar

Montáž 6 prestav.píl : A = 15 à 515 mm
B = 15 à 225 mm
C = 15 à 95 mm

Montáž 5 prestav.píl : A = 15 à 515 mm
B = 15 à 225 mm
C = 15 à 95 mm
Pilové púzdro D = 200 mm

Montáž 4 prestav.píl : A = 15 à 515 mm
B = 15 à 225 mm
Pilové púzdro D = 200 mm

Montáž 2 prestav.píl : A = 15 à 515 mm
Pilové púzdro E = 300 mm

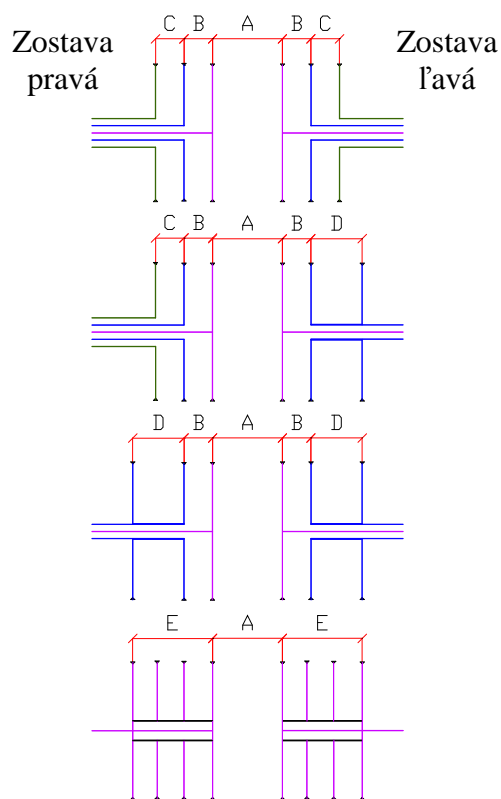

Poznámka :

Rezivo môže byť vystredené alebo mimo osi súmernosti stroja 100mm z každej strany osi.